

Neigungsschwerpunkt Informatik

- Lerninhalte
- Voraussetzungen
- Arbeitsmethoden
- Leistungsbewertung



Lerninhalte

Informatiksysteme

Hardware, Betriebssystem
Netzwerke, Internet
Webdesign mit HTML/CSS/CMS
Künstliche Intelligenz
Internet der Dinge

Anwendungsprogramme

Textverarbeitung
Tabellenkalkulation
Präsentationsprogramm
Datenbanksysteme
Bildbearbeitung

Prozessdaten- verarbeitung

Fischertechnik
CAD/CAM
3D-Druck
Messen, Steuern, Regeln

Datenschutz und Datensicherheit

Urheberrecht
Recht am eigenen Bild
Cybermobbing
Antivirenschutz
Verschlüsselungssysteme
Digitale Signatur

Simulation und Modellbildung

Kiosk, Heizungsanlage
Algorithmen
Programmierung
von Computerspielen

Simulation Kiosk

Test

Verkaufstag 1 von 10

Rohstoffe	Bestand	Einkauf
Konzentrat 1 Liter für 20 Becher Saft € 11,- je Liter	0	<input type="text" value="0"/>
Süßstoff 1 Packung für 50 Becher € 10,- je Packung	0	<input type="text" value="0"/>
Becher 1 Becher je Becher Saft 5 Cent je Becher	0	<input type="text" value="0"/>

Kontostand: alt 200,00
in € abzgl. 0,00
= neu 200,00

Verkaufspreis in € je Becher

abbrechen **weiter** →

Besucher:

Wetter:

Programmierung mit Scratch

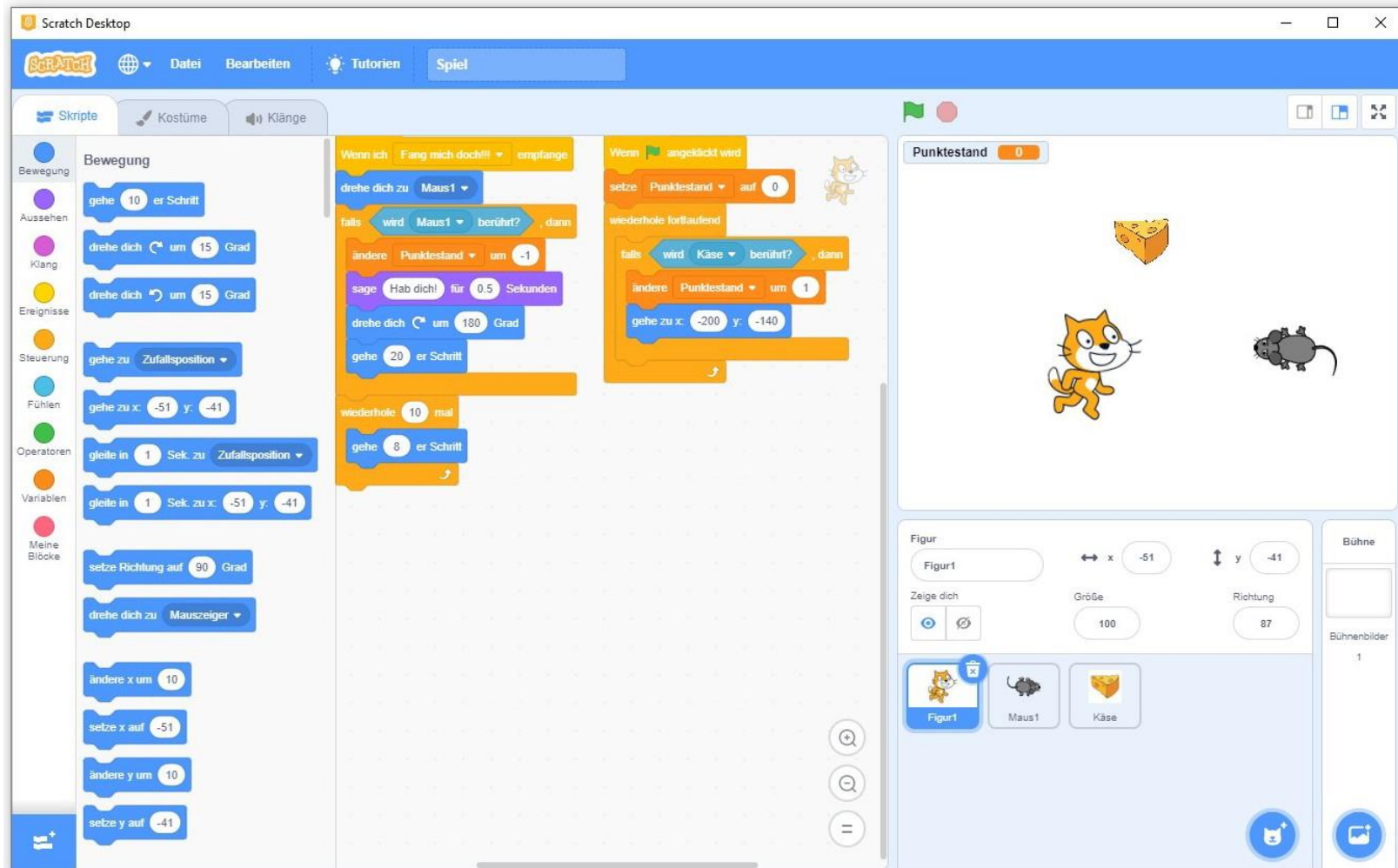

Fischertechnik

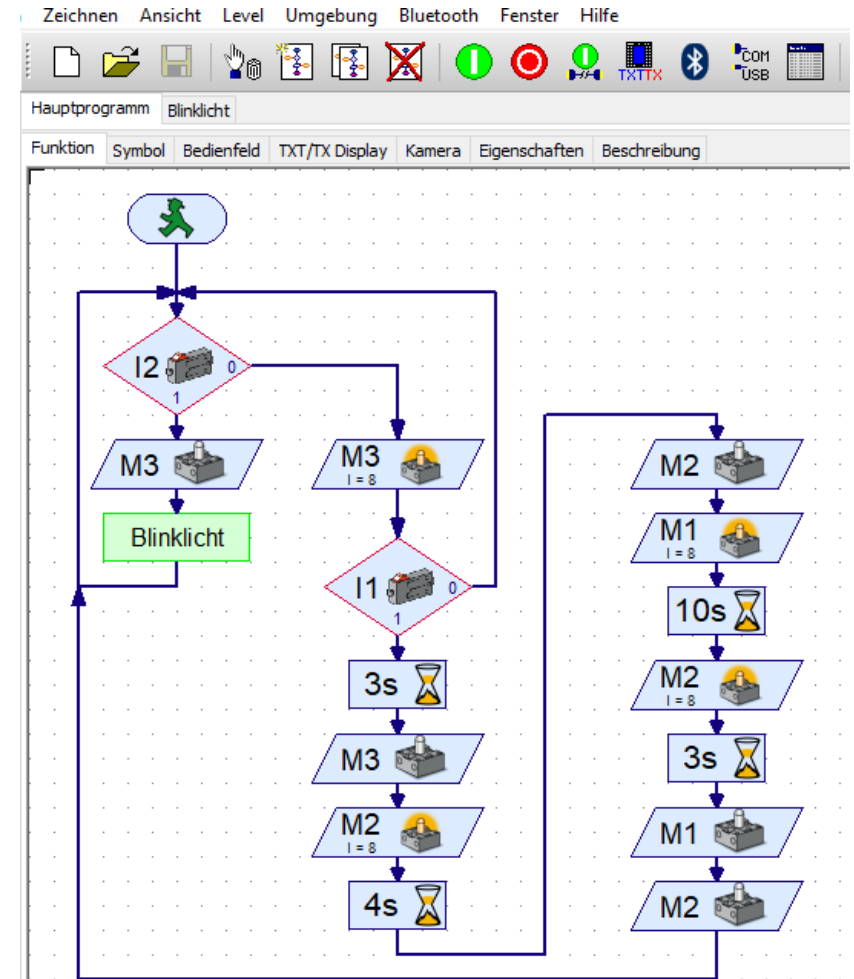
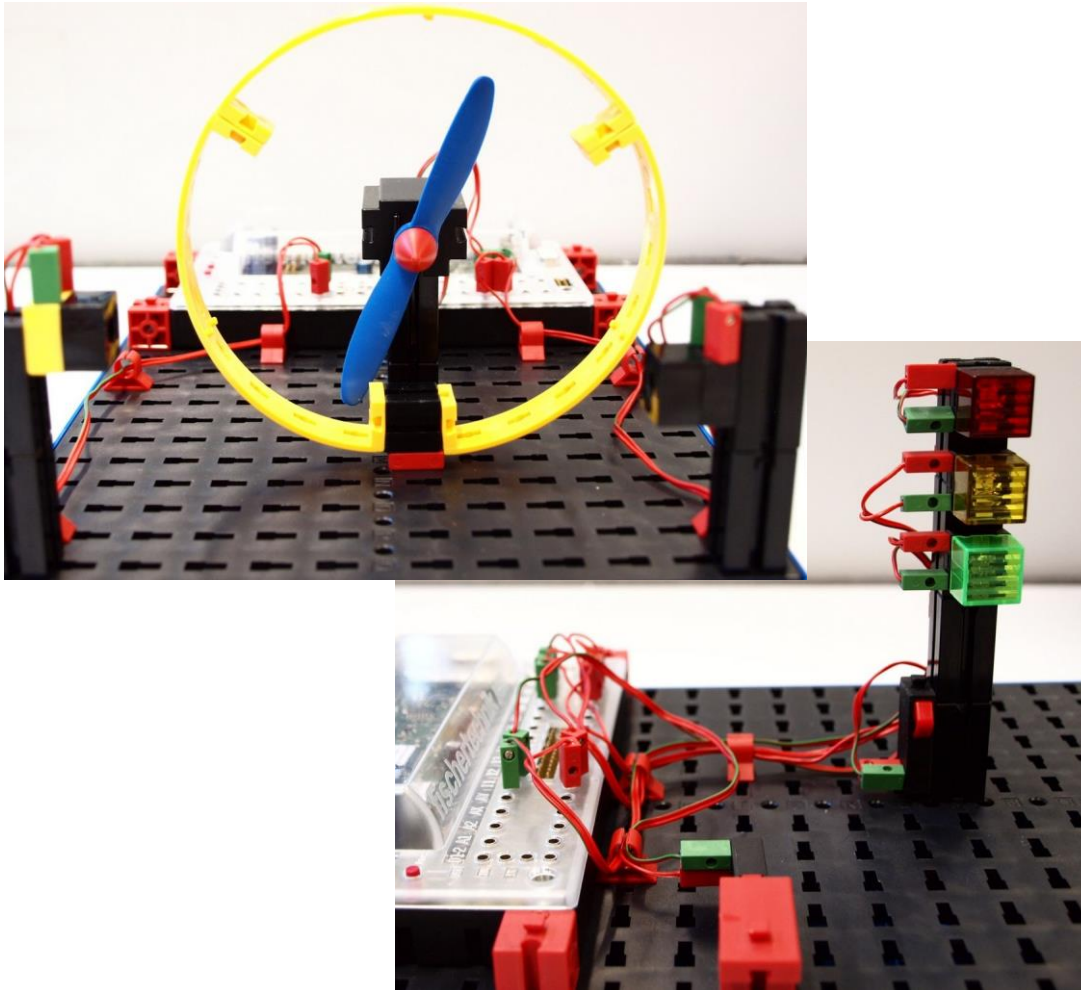

CAD/CAM

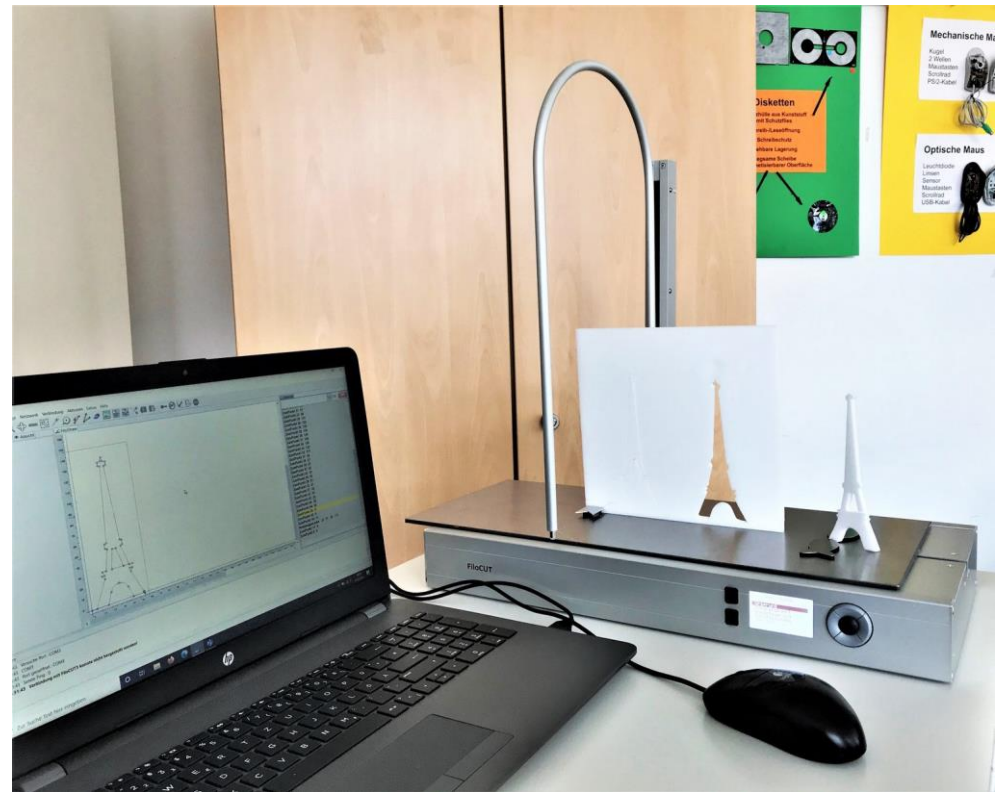
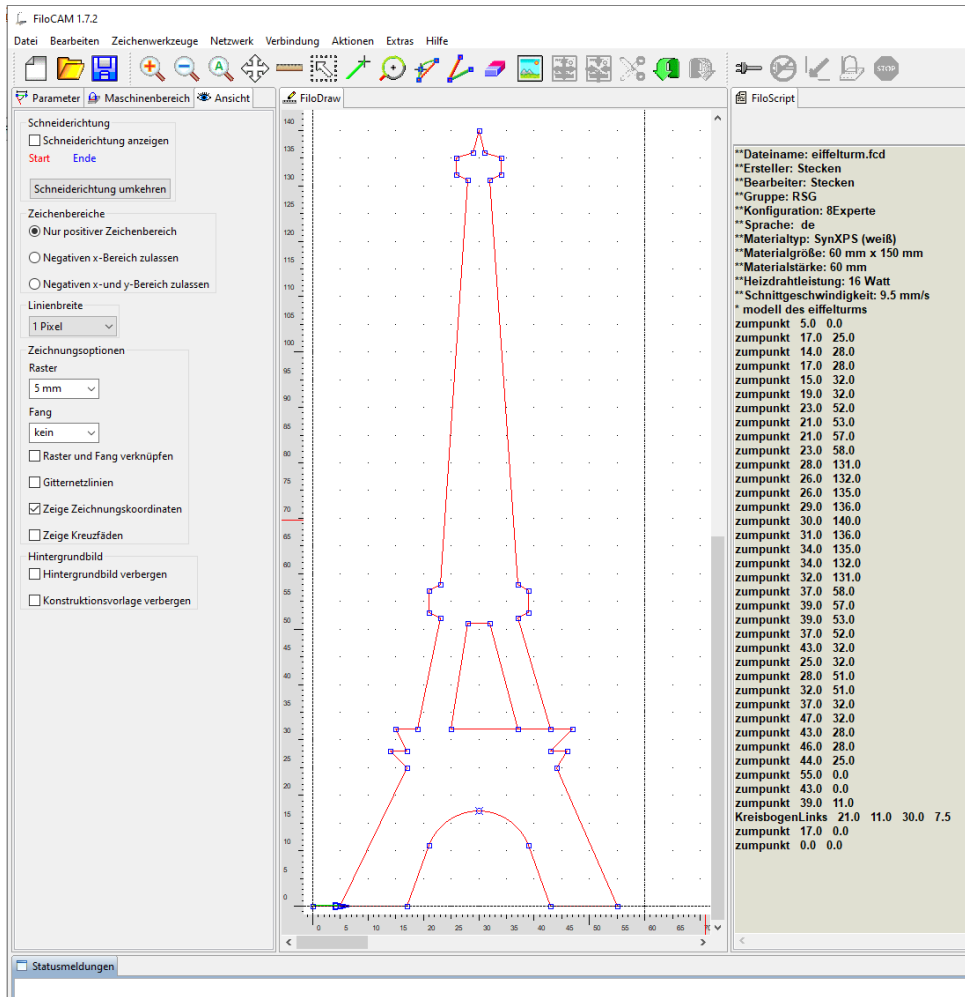

Voraussetzungen

- Interesse an Informationstechnologie
- Spaß am Umgang mit dem PC (nicht nur zur Unterhaltung)

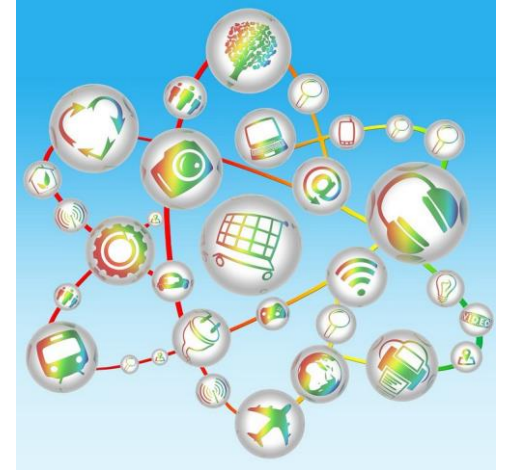

Arbeitsmethoden

Arbeiten mit Programmen



Erstellen von Modellen

Referate in Gruppen



Exkursionen

Erstellen von Collagen

Leistungsbewertung

- **Schriftliche Arbeiten**
- **Sonstige Leistungen**
 - **mündliche Mitarbeit**
 - **praktische Arbeit mit Programmen**
 - **Modelle, Werkstücke, Collagen, Plakate**

